



Kraftfahrt-Bundesamt

DE-24932 Flensburg

Allgemeine Betriebserlaubnis (ABE) National Type Approval

ausgestellt von:

Kraftfahrt-Bundesamt (KBA)

nach § 22 in Verbindung mit § 20 Straßenverkehrs-Zulassungs-Ordnung (StVZO)
für einen Typ des folgenden Genehmigungsobjektes

Sonderräder für Pkw 8½ J x 19 H2

issued by:

Kraftfahrt-Bundesamt (KBA)

according to § 22 and 20 Straßenverkehrs-Zulassungs-Ordnung (StVZO) for a type
of the following approval object

special wheels for passenger cars 8½ J x 19 H2

Genehmigungsnummer: **53810*02**

Approval number:

1. Genehmigungsinhaber:
Holder of the approval:
AVO-Fahrzeugtechnik GmbH & Co. KG
DE- 67454 Haßloch
2. Gegebenenfalls Name und Anschrift des Bevollmächtigten:
If applicable, name and address of representative:
Entfällt
Not applicable
3. Typbezeichnung:
Type:
MCR4-8519



Kraftfahrt-Bundesamt

DE-24932 Flensburg

2

Genehmigungsnummer: **53810*02**

Approval number:

4. Aufgebrachte Kennzeichnungen:
Identification markings:
Hersteller oder Herstellerzeichen
Manufacturer or registered manufacturer`s trademark

Felgenreöße
Size of the wheel

Typ und die Ausführung
Type and version

Herstelldatum (Monat und Jahr)
Date of manufacture (month and year)

Genehmigungszeichen
Approval identification

Einpresstiefe
Inset/outset
5. Anbringungsstelle der Kennzeichnungen:
Position of the identification markings:
An der Innen- bzw. Außenseite des Rades
On the inside/outside of the wheel
6. Zuständiger Technischer Dienst:
Responsible Technical Service:
Technischer Dienst der TÜV Rheinland Kraftfahrt GmbH
DE-51105 Köln
7. Datum des Prüfberichts des Technischen Dienstes:
Date of test report issued by the Technical Service:
29.05.2023
8. Nummer des Prüfberichts des Technischen Dienstes:
Number of test report issued by that Technical Service:
55003222 (3. Ausfertigung)



Kraftfahrt-Bundesamt

DE-24932 Flensburg

3

Genehmigungsnummer: **53810*02**

Approval number:

9. Verwendungsbereich:
Range of application:
Das Genehmigungsobjekt „Sonderräder für Pkw“ darf nur zur Verwendung gemäß:
The use of the approval object „special wheels for passenger cars“ is restricted to the application listed:

Anlage/n zum Prüfbericht
Annex/es of the test report

13 - 18

1 - 6, 9

1. Ausfertigung

2. Ausfertigung

unter den angegebenen Bedingungen an den dort aufgeführten bzw. beschriebenen Kraftfahrzeugen feilgeboten werden.

The offer for sale is only allowed on the listed vehicles under the specified conditions.

10. Bemerkungen:
Remarks:
Für die in dieser ABE freigegebenen Rad/Reifenkombinationen ist die Berichtigung der Zulassungsbescheinigung Teil I gemäß § 13 Fahrzeug-Zulassungsverordnung (FZV) nicht erforderlich.
The correction of the "Zulassungsbescheinigung Teil I" according to § 13 Fahrzeug-Zulassungsverordnung (FZV) is not required for the wheel/tire combinations listed in this ABE.

Es gelten die im o.g. Gutachten nebst Anlagen festgehaltenen Angaben.
The indications given in the above mentioned test report including its annexes shall apply.

Die Anforderungen des Artikels 31, Absätze 5, 6, 8, 9 und 12 der Richtlinie 2007/46/EG - Verkauf und Inbetriebnahme von Teilen oder Ausrüstungen, von denen ein erhebliches Risiko für das einwandfreie Funktionieren wesentlicher Systeme ausgehen kann - sind sinngemäß erfüllt.
The requirements of Article 31, paragraphs 5, 6, 8, 9 and 12 of directive 2007/46/EC - Sale and entry into service of parts or equipment which are capable of posing a significant risk to the correct functioning of essential systems - are met.

11. Änderungsabnahme gemäß § 19 (3) StVZO:
Acceptance test of the modification as per § 19 (3) StVZO:
Siehe Prüfbericht
See test report
12. Die Genehmigung wird **erweitert**
Approval is **extended**



Kraftfahrt-Bundesamt

DE-24932 Flensburg

4

Genehmigungsnummer: **53810*02**

Approval number:

13. Grund (Gründe) für die Erweiterung der Genehmigung (falls zutreffend):
Reason(s) for the extension (if applicable):

Aktualisierung des Verwendungsbereiches
Update of the range of application

Aktualisierung der Ausführungen
Update of the remarks

14. Ort: **DE-24932 Flensburg**
Place:

15. Datum: **07.06.2023**
Date:

16. Unterschrift: **Im Auftrag**
Signature:

Dirk Hansen



Anlagen:
Enclosures:
Gemäß Inhaltsverzeichnis
According to index



Kraftfahrt-Bundesamt

DE-24932 Flensburg

Inhaltsverzeichnis zu den Beschreibungsunterlagen Index to the information package

Nummer der Genehmigung: **53810*02**
Approval No.

Ausgabedatum: **31.01.2022**
Date of issue:

letztes Änderungsdatum: **07.06.2023**
last date of amendment:

Nebenbestimmungen und Rechtsbehelfsbelehrung
Collateral clauses and instruction on right to appeal

Prüfbericht(e) Nr.:

Test report(s) No.:

55003222 (1. Ausfertigung)

55003222 (2. Ausfertigung)

55003222 (3. Ausfertigung)

Datum:

Date

20.01.2022

24.10.2022

29.05.2023

Beschreibungsbogen Nr.:

Information document No.:

MCR4-8519

MCR4-8519

Datum:

Date

12.01.2022

01.03.2023

Liste der Änderungen:

List of modifications:

Siehe Anlage "Liste der Änderungen" des Prüfberichtes

See appendix "List of modifications" of the test report

Datum:

Date



Kraftfahrt-Bundesamt

DE-24932 Flensburg

Nummer der Genehmigung: **53810*02**

- Anlage -

Nebenbestimmungen und Rechtsbehelfsbelehrung

Nebenbestimmungen

Jede Einrichtung, die dem genehmigten Typ entspricht, ist gemäß der angewendeten Vorschrift zu kennzeichnen.

Das Genehmigungszeichen lautet wie folgt:

KBA 53810

Die Einzelerzeugnisse der reihenweisen Fertigung müssen mit den Genehmigungsunterlagen genau übereinstimmen. Änderungen an den Einzelerzeugnissen sind nur mit ausdrücklicher Zustimmung des Kraftfahrt-Bundesamtes gestattet.

Änderungen der Firmenbezeichnung, der Anschrift und der Fertigungsstätten sowie eines bei der Erteilung der Genehmigung benannten Zustellungsbevollmächtigten oder bevollmächtigten Vertreters sind dem Kraftfahrt-Bundesamt unverzüglich mitzuteilen.

Verstöße gegen diese Bestimmungen können zum Widerruf der Genehmigung führen und können überdies strafrechtlich verfolgt werden.

Die Genehmigung erlischt, wenn sie zurückgegeben oder entzogen wird, oder der genehmigte Typ den Rechtsvorschriften nicht mehr entspricht. Der Widerruf kann ausgesprochen werden, wenn die für die Erteilung und den Bestand der Genehmigung geforderten Voraussetzungen nicht mehr bestehen, wenn der Genehmigungsinhaber gegen die mit der Genehmigung verbundenen Pflichten - auch soweit sie sich aus den zu dieser Genehmigung zugeordneten besonderen Auflagen ergeben - verstößt oder wenn sich herausstellt, dass der genehmigte Typ den Erfordernissen der Verkehrssicherheit oder des Umweltschutzes nicht entspricht.

Das Kraftfahrt-Bundesamt kann jederzeit die ordnungsgemäße Ausübung der durch diese Genehmigung verliehenen Befugnisse, insbesondere die genehmigungsgerechte Fertigung sowie die Maßnahmen zur Übereinstimmung der Produktion, nachprüfen. Es kann zu diesem Zweck Proben entnehmen oder entnehmen lassen. Dem Kraftfahrt-Bundesamt und/oder seinen Beauftragten ist ungehinderter Zutritt zu Produktions- und Lagerstätten zu gewähren.

Die mit der Erteilung der Genehmigung verliehenen Befugnisse sind nicht übertragbar. Schutzrechte Dritter werden durch diese Genehmigung nicht berührt.

Rechtsbehelfsbelehrung

Gegen diese Genehmigung kann innerhalb eines Monats nach Bekanntgabe Widerspruch erhoben werden. Der Widerspruch ist beim **Kraftfahrt-Bundesamt, Fördestraße 16, DE-24944 Flensburg**, schriftlich oder zur Niederschrift einzulegen.



Kraftfahrt-Bundesamt

DE-24932 Flensburg

2

Approval No.: **53810*02**

- Attachment -

Collateral clauses and instruction on right to appeal

Collateral clauses

All equipment which corresponds to the approved type is to be identified according to the applied regulation.

The approval identification is as follows: - see German version -

The individual production of serial fabrication must be in exact accordance with the approval documents. Changes in the individual production are only allowed with express consent of the Kraftfahrt-Bundesamt.

Changes in the name of the company, the address and the manufacturing plant as well as one of the parties given the authority to delivery or authorised representative named when the approval was granted is to be immediately disclosed to the Kraftfahrt-Bundesamt.

Breach of this regulation can lead to recall of the approval and moreover can be legally prosecuted.

The approval expires if it is returned or withdrawn or if the type approved no longer complies with the legal requirements. The revocation can be made if the demanded requirements for issuance and the continuance of the approval no longer exist, if the holder of the approval violates the duties involved in the approval, also to the extent that they result from the assigned conditions to this approval, or if it is determined that the approved type does not comply with the requirements of traffic safety or environmental protection.

The Kraftfahrt-Bundesamt may check the proper exercise of the conferred authority taken from this approval at any time. In particular this means the compliant production as well as the measures for conformity of production. For this purpose samples can be taken or have taken. The employees or the representatives of the Kraftfahrt-Bundesamt may get unhindered access to the production and storage facilities.

The conferred authority contained with issuance of this approval is not transferable. Trade mark rights of third parties are not affected with this approval.

Instruction on right to appeal

This approval can be appealed within one month after notification. The appeal is to be filed in writing or as a transcript at the **Kraftfahrt-Bundesamt, Fördestraße 16, DE-24944 Flensburg.**

Anlage 5 zum Prüfbericht Nr. **55003222** (2. Ausfertigung)

Prüfgegenstand PKW-Sonderrad 8.5JX19H2 Typ MCR4-8519
 Hersteller AVO Fahrzeugtechnik GmbH & Co KG

Seite 1 von 15

Auftraggeber AVO Fahrzeugtechnik GmbH & Co KG
 Gottlieb-Duttenhöfer-Straße 83a
 67454 Haßloch
 QM-Nr.49 02 0092002

Prüfgegenstand PKW-Sonderrad
 Modell MOTEC - MCR4
 Typ MCR4-8519
 Radgröße 8.5JX19H2
 Zentrierart Mittenzentrierung

Ausführung	Kennzeichnung Rad/ Zentrierring	Lochzahl/ Lochkreis- (mm)/ Mittenloch-ø (mm)	Einpresstiefe (mm)	Radlast (kg)	Abrollumfang (mm)
MB	MCR4-8519 MB / ohne Ring	5/112/66,6	45	620	2100

Kennzeichnungen

KBA-Nummer 53810
 Herstellerzeichen MOTEC
 Radtyp und Ausführung MCR4-8519 (s.o.)
 Radgröße 8.5JX19H2
 Einpresstiefe ET (s.o.)
 Herstelldatum Monat und Jahr

Befestigungsmittel

Nr.	Art der Befestigungsmittel	Bund	Anzugsmoment (Nm)	Schaftlänge (mm)
S01	Schraube M14x1,5	Kegel 60°	120	28,3
S02	Schraube M14x1,5	Kegel 60°	130	28,3
S03	Schraube M14x1,5	Kegel 60°	150	28,3

Prüfungen

Entsprechend den Kriterien des VdTÜV Merkblattes 751 (in der jeweils gültigen Fassung) wurden an den im Verwendungsbereich aufgeführten Fahrzeugen Anbau-, Freigängigkeits- und Handlingsprüfungen durchgeführt.

Verwendungsbereich

Hersteller Audi
 Mercedes-Benz

Spurverbreiterung innerhalb 2%

Anlage 5 zum Prüfbericht Nr. **55003222** (2. Ausfertigung)Prüfgegenstand
HerstellerPKW-Sonderrad 8.5JX19H2 Typ MCR4-8519
AVO Fahrzeugtechnik GmbH & Co KG

Seite 2 von 15

Handelsbezeichnung Fahrzeug-Typ ABE/EWG-Nr.	kW-Bereich	Reifen	Reifenbezogene Auflagen und Hinweise	Auflagen und Hinweise
Audi A4 B8, B81 e1*2001/116* 0430*00-41; e13*2007/46*1084*.. (FIN: WAUZZZ8K...)	88-195	225/40R19	R37 T89 T93 124	A12 A16 A22 A57 Car Lim V19 S01
	88-195	235/35R19	R37 T87 T91 124	
	88-200	225/40R19	M+S T89 T93 124	
	88-200	235/35R19	M+S T87 T91 124	
	88-200	245/35R19	T89 T93 124	
Audi A6 / A6 Avant 4G, 4G1 e1*2007/46*0436*.. e13*2007/46*1147*.. - incl. Facelift 2014	100-245	235/45R19	T95 T99 123	A12 A16 A22 A57 Car Lim NA1 S01
	100-245	245/40R19	T94 T98 124	
	100-245	255/40R19	T00 T96 124	
Audi A6 / A6 Avant F2 e1*2007/46*1801*..	100-250	225/45R19	T96 124	A12 A16 A22 A57 Car KOV L06 Lim NoP S01
	100-250	235/45R19	T95 T99 123	
	100-250	235/50R19	119	
	100-250	245/45R19	122	
	100-250	255/40R19	T96 124	
Audi S4 B8, B81 e1*2001/116*0430*.. e13*2007/46*1084*.. (FIN: WAUZZZ8K...)	245	235/35R19	M+S T91 124	A12 A16 A22 Car Lim S01
	245	245/35R19	T93 124	
	245	255/35R19	T92 T96 124	
A 45 AMG 4matic 176, 245G, -/AMG e1*2007/46*0928*.. e1*2007/46*1163*.. e1*2007/46*1207*.. e1*2001/116* 0470*04-..	265, 280	235/35R19	T91	A12 A16 A22 A56 Flh S02
A-Klasse 169 e1*2001/116*0288*..	60-142	215/35R19	K14 K1c K2b K41 K42 K44 K56 T85	A01 A12 A16 A22 S02
A-Klasse 176, 245G e1*2007/46*0928*.. e1*2001/116* 0470*04-..	66, 80	215/35R19	K1a K2b T85 Y18	A01 A12 A16 A22 A57 Flh V00 V19 S02
	66, 80	235/30R19	K1c K2b K5d T86 Y18	
	66-160	225/35R19	K1a K2b T88	
	66-160	235/30R19	K1c K2b K5d NoD T86	
	66-160	235/35R19	G86 K1c K2b K4i K5d K6g K8h T87 T91	
	66-160	245/30R19	K1c K2c K4i K5d K6g K8h T89	
A-Klasse F2A e1*2007/46*1829*..	70-140	225/35R19	K1a K5d K6f T84 T88	A01 A12 A16 A22 A58 F23 Lim NoP Y85 S02
	70-140	225/40R19	K1a K5d K6f K7a	
A-Klasse F2A e1*2007/46*1829*..	110-165	225/35R19	K1a K5d T88	A01 A12 A16 A22 A57 F24 Lim NoP Y85 S02
	110-165	225/40R19	K1a K5d K7a	

Anlage 5 zum Prüfbericht Nr. 55003222 (2. Ausfertigung)Prüfgegenstand
HerstellerPKW-Sonderrad 8.5JX19H2 Typ MCR4-8519
AVO Fahrzeugtechnik GmbH & Co KG

Seite 3 von 15

Handelsbezeichnung Fahrzeug-Typ ABE/EWG-Nr.	kW-Bereich	Reifen	Reifenbezogene Auflagen und Hinweise	Auflagen und Hinweise
A-Klasse A 250e F2A e1*2007/46*1829*07-.. - Plug-in Hybrid	118, 120	225/40R19	K1a K5d K6f K7a	A01 A12 A16 A22 A58 F23 Lim Y85 S02
AMG A 45, -45s F2A e1*2007/46*1829*..	285, 310	225/40R19	M+S T93	A12 A16 A22 A56 Y85 S02
	285, 310	235/35R19	M+S T91	
	285, 310	245/35R19	T93	
AMG CLA 35 F2CLA e1*2007/46*1912*..	225	225/40R19	K5d M+S	A01 A12 A16 A22 A56 Lim S02
	225	235/35R19	K4i K5d K6f K7a K9v T91	
	225	245/35R19	K1a K1b K2c K4i K5d K6f K6i K7i K8h K9v	
	225	255/35R19	K1c K2c K4i K5d K6f K6i K7i K8h K9v	
AMG CLA 35 Shooting Brake F2CLA e1*2007/46*1912*..	225	225/40R19	K5d M+S	A01 A12 A16 A22 A56 Car S02
	225	235/35R19	K4i K5d K6f K7a K9v T91	
	225	245/35R19	K1a K1b K2c K4i K5d K6f K6i K7i K8h K9v	
	225	255/35R19	K1c K2c K4i K5d K6f K6i K7i K8h K9v	
AMG GLA 35 F2B e1*2007/46*1909*..	225	245/45R19		A12 A16 A22 A56 S02
	225	255/45R19		
B-Klasse 245 e1*2001/116*0314*..	70-142	215/35R19	K42 T85	A01 A12 A16 A22 S02
	70-142	225/35R19	G46 K1a K1b K2b K41 K42 T84 T88	
B-Klasse 246, 245G e1*2007/46*0751*..; e1*2001/116* 0470*04-.. - incl. Facelift 2014	66, 80	215/35R19	A58 K2b T85	A01 A12 A16 A22 NoE S02
	66-155	225/35R19	A57 K2b T88	
	75,90,115	215/35R19	A58 K2b NoD T85	
B-Klasse F2B e1*2007/46*1909*..	70-165	225/35R19	K2b K5d T88	A01 A12 A16 A22 A57 F24 NoP S02
	70-165	225/40R19	K2b K5d K7a	
B-Klasse F2B e1*2007/46*1909*..	70-140	225/35R19	K2b K4i K5d K6f T88	A01 A12 A16 A22 A58 F23 NoP S02
	70-140	225/40R19	K2b K4i K5d K6f K7a	
B-Klasse B 250e F2B e1*2007/46*1909*05-.. - Plug-in Hybrid	118, 120	225/40R19	K2b K4i K5d K6f K7a	A01 A12 A16 A22 A58 F23 S02
B-Klasse electric drive 245G e1*2001/116*0470*.. (28kWh-Batterie)	65 (132)	225/40R19		A12 A16 A22 A58 Flh KMV S02

§22 53810*02

Anlage 5 zum Prüfbericht Nr. 55003222 (2. Ausfertigung)Prüfgegenstand
HerstellerPKW-Sonderrad 8.5JX19H2 Typ MCR4-8519
AVO Fahrzeugtechnik GmbH & Co KG

Seite 4 von 15

Handelsbezeichnung Fahrzeug-Typ ABE/EWG-Nr.	kW-Bereich	Reifen	Reifenbezogene Auflagen und Hinweise	Auflagen und Hinweise
C 63 AMG 204, 204K, -/AMG e1*2001/116* 0431*00-32, 0457*00-25, 0463*00-12, 0464*00-13, - Limousine/Coupe - T-Modell - incl. Facelift 2011 (FIN: WDD204...)	336-373	235/35R19	M+S T91	A12 A16 A22 Car Cpe Lim V19 S02
	336-373	255/30R19	A01 K2b K42 K56 M+S R03 T91	
C-Klasse 204 e1*2001/116* 0431*29-.. - incl. Facelift 2018 (FIN: W..205...)	85-190	225/40R19	T89 T93 124	A12 A16 A22 A58 Lim NoP V19 S02
	85-190	235/35R19	T91 124	
	85-190	245/35R19	A01 K2b R03 T89 T93 124	
	85-190	245/35R19	K2h R03 T89 T93 124	
	85-190	255/35R19	A01 K2b R03 T92 T96 124	
C-Klasse 204 e1*2001/116*0431*.. - Limousine/Coupe - incl. Facelift 2011 (FIN: WDD204...)	115-225	225/35R19	Cpe R03 T84 T88 124	A12 A16 A22 V19 S02
	88-215	225/35R19	Lim R03 T88 124	
	88-225	225/35R19	Cpe Lim R02 T84 T88 124	
	88-225	235/35R19	Cpe Lim R02 T87 T91 124	
	88-225	235/35R19	A01 Cpe G01 Lim R03 T87 T91 124	
	88-225	245/30R19	A01 Cpe K1c K2b K41 K42 K56 Lim T89 124	
C-Klasse 4matic 204 e1*2001/116* 0431*29-.. - incl. Facelift 2018 (FIN: W..205...)	125-245	225/40R19	124	A12 A16 A22 A56 Lim NoP V19 S02
	125-245	245/35R19	A01 K2b R03 124	
	125-245	245/35R19	K2h R03 124	
	125-245	255/35R19	A01 K2b R03 124	
	125-245	255/35R19	K2h R03 124	
C-Klasse Coupé / Cabrio 204 e1*2001/116* 0431*37-.. - incl. Facelift 2018 (FIN: W..205...)	110-190	225/40R19	124	A12 A16 A22 A58 Cbo Cpe V19 S02
	110-190	235/35R19	T91 124	
	110-190	245/35R19	A01 K2b R03 124	
	110-190	245/35R19	K2h R03 124	
	110-190	255/35R19	A01 K2b R03 124	
C-Klasse Coupé / Cabrio 4matic 204 e1*2001/116* 0431*37-.. - incl. Facelift 2018 (FIN: W..205...)	125-245	225/40R19	124	A12 A16 A22 A56 Cbo Cpe V19 S02
	125-245	245/35R19	A01 K2b R03 124	
	125-245	245/35R19	K2h R03 124	
	125-245	255/35R19	A01 K2b R03 124	
	125-245	255/35R19	K2h R03 124	
C-Klasse T-Modell 204K e1*2001/116*0457*.. - incl. Facelift 2011 (FIN: WDD204...)	115,135	245/30R19	K1c K2b K41 K42 K56 T89 124	A01 A12 A16 A22 Car V19 S02
	88-225	225/35R19	R02 T84 T88 124	
	88-225	235/35R19	R02 T87 T91 124	
	88-225	235/35R19	G01 R03 T91 124	
	88-225	255/30R19	K2b K42 K56 R03 T91 124	

Anlage 5 zum Prüfbericht Nr. 55003222 (2. Ausfertigung)Prüfgegenstand
HerstellerPKW-Sonderrad 8.5JX19H2 Typ MCR4-8519
AVO Fahrzeugtechnik GmbH & Co KG

Seite 5 von 15

Handelsbezeichnung Fahrzeug-Typ ABE/EWG-Nr.	kW-Bereich	Reifen	Reifenbezogene Auflagen und Hinweise	Auflagen und Hinweise
C-Klasse T-Modell 204K e1*2001/116* 0457*25-.. - incl. Facelift 2018 (FIN: W..205...)	85-190	225/40R19	T89 T93 124	A12 A16 A22 A58 Car NoP V19 S02
	85-190	235/35R19	T91 124	
	85-190	245/35R19	A01 K2b R03 T89 T93 124	
	85-190	245/35R19	K2h R03 T89 T93 124	
	85-190	255/35R19	A01 K2b R03 T92 T96 124	
C-Klasse T-Modell 4matic 204K e1*2001/116* 0457*25-.. - incl. Facelift 2018 (FIN: W..205...)	125-245	225/40R19	T93 124	A12 A16 A22 A56 Car NoP V19 S02
	125-245	245/35R19	A01 K2b R03 T93 124	
	125-245	245/35R19	K2h R03 T93 124	
	125-245	255/35R19	A01 K2b R03 T92 T96 124	
	125-245	255/35R19	K2h R03 T92 T96 124	
CLA 45 AMG 4matic 245G, -/AMG e1*2007/46*1207*..; e1*2001/116* 0470*04-..	265, 280	235/35R19	T91	A12 A16 A22 A56 Lim S02
CLA 45 AMG 4matic 245G, -/AMG e1*2007/46*1207*..; e1*2001/116* 0470*12-.. - Shooting Brake	265, 280	235/35R19	T91	A12 A16 A22 A56 Car S02
CLA-Klasse 117, 245G e1*2007/46*1007*..; e1*2001/116* 0470*04-..	80, 90	215/35R19	K1a K1b K2b T85 Y16	A01 A12 A16 A22 A57 Lim S02
	80, 90	235/30R19	K1c K2b K5d T86	
	80,90,115	215/35R19	K1a K1b K2b NoD T85	
	80-160	225/35R19	K1a K1b K2b T84 T88	
	80-160	235/30R19	K1c K2b K5d NoD T86	
CLA-Klasse F2CLA e1*2007/46*1912*..	85-165	225/40R19	K2b K5d K7a	A01 A12 A16 A22 A57 F24 Lim NoP V00 V19 S02
	85-165	235/35R19	K1a K1b K2b K5d K7i T87 T91	
	85-165	245/35R19	K1c K2c K4i K5d K6f K7i	
	85-165	255/35R19	K2c K4i K6f K6i K8h R03	
CLA-Klasse CLA 250e F2CLA e1*2007/46*1912*.. - Shooting Brake - Plug-in Hybrid	118	225/40R19	K5d K7a T93 124	A01 A12 A16 A22 A58 Car F23 V19 S02
	118	235/35R19	K1a K1b K5d K7i T91 124	
	118	245/35R19	K1c K2b K4i K5d K6f K7i T93 124	
CLA-Klasse CLA 250e F2CLA e1*2007/46*1912*.. - Plug-in-Hybrid	118	225/40R19	K5d K7a T93	A01 A12 A16 A22 A58 F23 Lim V19 S02
	118	235/35R19	K1a K1b K5d K7i T91	
	118	245/35R19	K1c K2b K4i K5d K6f K7i T93	
CLA-Klasse Shooting Brake 245G e1*2001/116* 0470*12-..	80,90,115	215/35R19	K1a K1b K2b NoD T85	A01 A12 A16 A22 A57 Car S02
	80-160	225/35R19	K1a K1b K2b T84 T88	
	80-160	235/30R19	K1c K2b K5d NoD T86	
	80-160	235/35R19	G86 K1c K2b K4i K5d K6g K8h T87 T91	

Anlage 5 zum Prüfbericht Nr. 55003222 (2. Ausfertigung)Prüfgegenstand
HerstellerPKW-Sonderrad 8.5JX19H2 Typ MCR4-8519
AVO Fahrzeugtechnik GmbH & Co KG

Seite 6 von 15

Handelsbezeichnung Fahrzeug-Typ ABE/EWG-Nr.	kW-Bereich	Reifen	Reifenbezogene Auflagen und Hinweise	Auflagen und Hinweise
CLA-Klasse Shooting Brake F2CLA e1*2007/46*1912*..	85-165	225/40R19	K2b K5d K7a	A01 A12 A16 A22 A57 Car F24 NoP V00 V19 S02
	85-165	235/35R19	K1a K1b K2b K5d K7i T87 T91	
	85-165	245/35R19	K1c K2c K4i K5d K6f K7i	
	85-165	255/35R19	K2c K4i K6f K6i K8h R03	
E-Klasse 212 e1*2001/116*0501*.. - mit Luftfederung - incl. Facelift 2013 (FIN: WDD212...)	100-225	235/35R19	A32 R37 T91 124	A16 A22 A57 F38 Lim NoH V01 V19 S02
	100-225	255/30R19	A12 R03 T91 124	
	100-285	245/35R19	A12 T93 124	
E-Klasse 212 e1*2001/116* 0501*24-.. (Baumuster 213)	110-220	225/40R19	A10 R37 T93 124	A16 A22 A58 Lim NoP V19 S03
	110-220	225/45R19	A12 R37 T92 T96 124	
	110-220	235/40R19	A10 R37 T92 T96 124	
	110-220	245/35R19	A10 T93 124	
	110-220	245/40R19	A10 T94 T98 124	
	110-220	255/35R19	A12 T92 T96 124	
	110-220	255/40R19	A12 R03 124	
E-Klasse 212, 212G e1*2001/116*0501*.. e1*2007/46*0484*.. - incl. Facelift 2013 (FIN: WDD212...)	100-225	235/35R19	A32 R37 T91 124	A16 A22 A57 F39 Lim NoH V01 V19 S02
	100-225	255/30R19	A01 A12 K1a K1b T91 124	
	100-245	245/35R19	A12 T93 124	
E-Klasse 4matic 212 e1*2001/116* 0501*24-.. (Baumuster 213)	120-145	225/40R19	A10 R37 T93 124	A16 A22 A56 Lim NoP V19 S03
	120-145	225/45R19	A12 R37 T92 T96 124	
	120-145	235/40R19	A10 R37 T92 T96 124	
	120-145	255/40R19	A12 R03 124	
	120-270	245/35R19	A10 T93 124	
	120-270	245/40R19	A10 T94 T98 124	
	120-270	255/35R19	A12 T92 T96 124	
E-Klasse Cabrio 207 e1*2001/116*0502*.. (FIN: WDD207...)	120-245	235/35R19	T91 124	A12 A16 A22 A58 Cbo F39 V19 Y63 S02
	120-245	255/30R19	R03 T91 124	
E-Klasse Coupé 207 e1*2001/116*0502*.. (FIN: WDD207...)	120-225	225/35R19	R37 T88 124	A12 A16 A22 A58 Cpe F39 V19 Y63 S02
	120-225	235/35R19	T91 124	
	120-225	255/30R19	R03 T91 124	
E-Klasse Coupé / Cabrio R1EC e1*2007/46*1666*..	120-220	225/40R19	A10 R37 T93 124	A16 A22 A58 Cbo Cpe NoP V19 S03
	120-220	225/45R19	A12 R37 T92 T96 124	
	120-220	235/40R19	A10 R37 T92 T96 124	
	120-220	245/35R19	A10 T93 124	
	120-220	245/40R19	A10 124	
	120-220	255/35R19	A12 T92 T96 124	
	120-220	255/40R19	A12 R03 124	

§22 53810*02

Anlage 5 zum Prüfbericht Nr. **55003222** (2. Ausfertigung)
 Prüfgegenstand
 Hersteller

 PKW-Sonderrad 8.5JX19H2 Typ MCR4-8519
 AVO Fahrzeugtechnik GmbH & Co KG

Seite 7 von 15

Handelsbezeichnung Fahrzeug-Typ ABE/EWG-Nr.	kW-Bereich	Reifen	Reifenbezogene Auflagen und Hinweise	Auflagen und Hinweise
E-Klasse Coupé / Cabrio 4matic R1EC e1*2007/46*1666*..	135-195	225/40R19	A10 R37 T93 124	A16 A22 A56 Cbo Cpe NoP V19 S03
	135-195	225/45R19	A12 R37 T92 T96 124	
	135-195	235/40R19	A10 R37 T92 T96 124	
	135-270	245/35R19	A10 T93 124	
	135-270	245/40R19	A10 124	
	135-270	255/35R19	A12 T92 T96 124	
135-270	255/40R19	A12 R03 124		
GLA 250e F2B e1*2007/46*1909*08-.. - Plug-in Hybrid	118	245/45R19	K5v 122	A01 A12 A16 A22 A58 F23 NoE S02
GLA 45 AMG 4matic 245G, -/AMG e1*2001/116*0470*..; e1*2007/46*1207*..	265, 280	225/45R19	M+S	A12 A16 A22 A56 S02
	265, 280	235/40R19		
	265, 280	235/45R19		
GLA-Klasse 245G e1*2001/116* 0470*06-..	80-155	225/45R19		A12 A16 A22 A57 Flh S02
	80-155	235/40R19		
	80-155	235/45R19		
GLA-Klasse F2B e1*2007/46*1909*..	85-165	235/50R19	K1a K1b K2a K2b K5v 119	A01 A12 A16 A22 A57 NoE NoP S02
	85-165	245/45R19	K1b K2b K5v	
	85-165	255/45R19	K1a K1b K2a K2b K5v	
	85-165	265/45R19	K1c K2c K5x 119	
GLB-Klasse F2B e1*2007/46*1909*..	85-165	235/50R19	K1a K1b K2a K2b K5v 119	A01 A12 A16 A22 A57 NoE NoP S02
	85-165	245/45R19	K1b K2b K5v 122	
	85-165	255/45R19	K1a K1b K2a K2b K5v 120	
	85-165	265/45R19	K1c K2c K5x 119	

Allgemeine Hinweise

Im Fahrzeug vorgeschriebene Fahrzeugsysteme, z. B. Reifendruckkontrollsysteme, müssen nach Anbau der Räder funktionsfähig bleiben.

Wird eine in diesem Gutachten aufgeführte Reifengröße verwendet, die nicht bereits in den Fahrzeugpapieren (u. a. Fahrzeugschein, Zulassungsbescheinigung I oder COC-Papier) genannt ist, so sind die Angaben über die Reifengröße in den Fahrzeugpapieren (Fahrzeugschein bzw. -brief, Zulassungsbescheinigung I) durch die Zulassungsstelle berichtigen zu lassen. Diese Berichtigung ist dann nicht erforderlich, wenn die ABE des Sonderrades eine Freistellung von der Pflicht zur Berichtigung der Fahrzeugpapiere enthält.

Die mindestens erforderlichen Geschwindigkeitsbereiche (mit Ausnahme der M+S-Profile) und Tragfähigkeiten der zu verwendenden Reifen sind den Fahrzeugpapieren (Fahrzeugbrief und -schein, Zulassungsbescheinigung I) zu entnehmen. Abschläge der Tragfähigkeit aufgrund der Fahrzeughöchstgeschwindigkeit sind zu berücksichtigen.

Anlage 5 zum Prüfbericht Nr. **55003222** (2. Ausfertigung)
 Prüfgegenstand
 Hersteller

 PKW-Sonderrad 8.5JX19H2 Typ MCR4-8519
 AVO Fahrzeugtechnik GmbH & Co KG

Seite 8 von 15

Fahrzeughöchst- geschwindigkeit	Tragfähigkeit (%)		
	Geschwindigkeitssymbol (GSY)		
	V	W	Y
210 km/h	100%	100%	100%
220 km/h	97%	100%	100%
230 km/h	94%	100%	100%
240 km/h	91%	100%	100%
250 km/h	-	95%	100%
260 km/h	-	90%	100%
270 km/h	-	85%	100%
280 km/h	-	-	95%
290 km/h	-	-	90%
300 km/h	-	-	85%

Ferner sind nur Reifen einer Bauart und achsweise eines Reifentyps zulässig. Bei Verwendung unterschiedlicher Reifentypen auf Vorder- und Hinterachse sind die Hinweise des Fahrzeug- und / oder Reifenherstellers zu beachten.

Das Fahrwerk und die Bremsaggregate müssen, mit Ausnahme der in der entsprechenden Auflage aufgeführten Umrüstmaßnahmen, dem Serienstand entsprechen. Die Zulässigkeit weiterer Veränderungen ist gesondert zu beurteilen.

Wird das serienmäßige Ersatzrad verwendet, soll mit mäßiger Geschwindigkeit und nicht länger als erforderlich gefahren werden. Es müssen die serienmäßigen Befestigungsteile verwendet werden. Bei Fahrzeugen mit Allradantrieb darf nur ein Ersatzrad mit gleicher Reifengröße bzw. gleichem Abrollumfang verwendet werden.

Die Bezieher der Räder sind darauf hinzuweisen, dass der vom Reifenhersteller vorgeschriebene Reifenfülldruck zu beachten ist.

Spezielle Auflagen und Hinweise

119 Das Sonderrad (gepr. Radlast) ist in Verbindung mit dieser Reifengröße nur zulässig bis zu einer zul. Achslast von 1190 kg. Eine erhöhte zulässige Achslast bei Anhängerbetrieb (siehe Ziff. 33 zu Ziff. 16 h bzw. Feld 22 zu Feld 7.1-8.3 in den Fahrzeugpapieren) ist zu beachten.

120 Das Sonderrad (gepr. Radlast) ist in Verbindung mit dieser Reifengröße nur zulässig bis zu einer zul. Achslast von 1200 kg. Eine erhöhte zulässige Achslast bei Anhängerbetrieb (siehe Ziff. 33 zu Ziff. 16 h bzw. Feld 22 zu Feld 7.1-8.3 in den Fahrzeugpapieren) ist zu beachten.

122 Das Sonderrad (gepr. Radlast) ist in Verbindung mit dieser Reifengröße nur zulässig bis zu einer zul. Achslast von 1220 kg. Eine erhöhte zulässige Achslast bei Anhängerbetrieb (siehe Ziff. 33 zu Ziff. 16 h bzw. Feld 22 zu Feld 7.1-8.3 in den Fahrzeugpapieren) ist zu beachten.

123 Das Sonderrad (gepr. Radlast) ist in Verbindung mit dieser Reifengröße nur zulässig bis zu einer zul. Achslast von 1230 kg. Eine erhöhte zulässige Achslast bei Anhängerbetrieb (siehe Ziff. 33 zu Ziff. 16 h bzw. Feld 22 zu Feld 7.1-8.3 in den Fahrzeugpapieren) ist zu beachten.

124 Das Sonderrad (gepr. Radlast) ist in Verbindung mit dieser Reifengröße nur zulässig bis zu einer zul. Achslast von 1240 kg. Eine erhöhte zulässige Achslast bei Anhängerbetrieb (siehe Ziff. 33 zu Ziff. 16 h bzw. Feld 22 zu Feld 7.1-8.3 in den Fahrzeugpapieren) ist zu beachten.

Anlage 5 zum Prüfbericht Nr. **55003222** (2. Ausfertigung)Prüfgegenstand
HerstellerPKW-Sonderrad 8.5JX19H2 Typ MCR4-8519
AVO Fahrzeugtechnik GmbH & Co KG

Seite 9 von 15

A01 Nach Durchführung der Technischen Änderung ist das Fahrzeug unter Vorlage der vorliegenden ABE unverzüglich einem amtlich anerkannten Sachverständigen oder Prüfer für den Kraftfahrzeugverkehr oder einem Prüferingenieur einer Überwachungsorganisation nach Nummer 4 der Anlage VIIIb zur StVZO zur Durchführung und Bestätigung der in der ABE vorgeschriebenen Änderungsabnahme vorzuführen.

A10 Es dürfen nur feingliedrige bzw. die lt. Betriebsanleitung/Handbuch vorgeschriebenen Schneeketten an der Hinterachse verwendet werden.

A12 Die Verwendung von Schneeketten ist nicht zulässig.

A16 Zum Auswuchten der Räder dürfen an der Felgeninnenseite nur Klebegewichte unterhalb der Felgenschulter angebracht werden. Bei Anbringung der Klebegewichte im Felgenbett ist auf einen Mindestabstand von 2 mm zum Bremsattel bzw. zu den Fahrwerksteilen zu achten.

A22 Es sind nur schlauchlose Reifen zulässig. Werden keine Ventile mit TPMS-Sensoren verwendet, sind Metallschraubventile, die den Normen DIN, E.T.R.T.O oder Tire and Rim entsprechen, mit Befestigung von außen zulässig. Für Fahrzeugausführungen mit einer bauartbedingten Höchstgeschwindigkeit bis 210 km/h (Fzg.-Schein, Ziff. 6 bzw. Zulassungsbescheinigung Feld T) sind auch kurze Gummiventile, die den Normen DIN (33GS-11,3) , E.T.R.T.O (V2.03-6) oder Tire and Rim (TR 412) entsprechen, zulässig. Werden Ventile mit TPMS-Sensoren verwendet, so sind die Hinweise und Vorgaben der Hersteller zu beachten. Die Ventile und Sensoren müssen für den vorgeschriebenen Luftdruck und die bauartbedingte Höchstgeschwindigkeit geeignet sein. Die Ventile dürfen nicht über den Felgenrand hinausragen.

A32 Es dürfen nur feingliedrige Schneeketten, die nicht mehr als 12 mm einschließlich Kettenschloss auftragen, an der Hinterachse verwendet werden.

A56 Die Rad-/Reifen-Kombination ist nur zulässig an Fahrzeugausführungen mit Allradantrieb (z.B. 4WD, Quattro, Syncro, 4-Matic, 4x4, o.ä.)

A57 Diese Rad-/Reifen-Kombination(en) ist (sind) zulässig an Fahrzeugausführungen mit Front bzw. Heck-Antrieb und Allradantrieb (z.B. 2WD, 4WD, Quattro, Syncro, 4-Matic, 4x4, o.ä.)

A58 Rad-Reifen-Kombination(en) nicht zulässig an Fahrzeugen mit Allradantrieb.

Car Die Rad-/Reifen-Kombination ist zulässig für Fahrzeugausführungen der Karosserieform Kombilimousine (Avant, Break, Caravan, Grandtour, Kombi, Sportswagon, T-Modell, Touring, Tourer, Turnier, Variant, ...).

Cbo Die Rad-/Reifen-Kombination ist zulässig für Fahrzeugausführungen der Karosserieform Cabrio-Limousine, Roadster.

Cpe Die Rad-/Reifen-Kombination ist zulässig für Fahrzeugausführungen der Karosserieform Coupé.

F23 Rad/Reifen-Kombination nur für Fahrzeugausführungen mit Verbundlenkerhinterachse.

F24 Rad/Reifen-Kombination nur für Fahrzeugausführungen mit Viel- bzw. Mehrlenkerhinterachse (Einzelradaufhängung).

F38 Rad/Reifenkombination nur zulässig an Fahrzeugausführungen mit Luftfederung.

F39 Rad/Reifenkombination nicht zulässig an Fahrzeugausführungen mit Luftfederung.

Anlage 5 zum Prüfbericht Nr. **55003222** (2. Ausfertigung)Prüfgegenstand
HerstellerPKW-Sonderrad 8.5JX19H2 Typ MCR4-8519
AVO Fahrzeugtechnik GmbH & Co KG

Seite 10 von 15

F1h Die Rad-/Reifen-Kombination ist zulässig für Fahrzeugausführungen der Karosserieform Schräghecklimousine (Fließheck, 3-türig und 5-türig).

G01 Es ist der Nachweis zu erbringen, dass die Anzeige des Geschwindigkeitsmessers und Wegstreckenzählers innerhalb der Toleranzen (75/443/EWG, ECE-R39, § 57 StVZO) liegt. Wird die Anzeige angeglichen, sind die in den Fahrzeugpapieren (u. a. Fahrzeugschein, Zulassungsbescheinigung I oder COC-Papier) eingetragenen Reifengrößen zu überprüfen.

G46 Ist die Reifengröße 195/65R15 keine der serienmäßigen Reifengrößen (u. a. Fahrzeugschein, Zulassungsbescheinigung I, COC-Papier oder Bedienungsanleitung), so ist der Nachweis zu erbringen, dass die Anzeige des Geschwindigkeitsmessers und Wegstreckenzählers innerhalb der Toleranzen (75/443/EWG, ECE-R39, § 57 StVZO) liegt. Wird die Anzeige angeglichen, sind die in den Fahrzeugpapieren (u. a. Fahrzeugschein, Zulassungsbescheinigung I oder COC-Papier) eingetragenen Reifengrößen zu überprüfen.

G86 Ist die Reifengröße 235/40R18 oder 235/35R19 keine der serienmäßigen Reifengrößen (u. a. Fahrzeugschein, Zulassungsbescheinigung I, COC-Papier oder Bedienungsanleitung), so ist der Nachweis zu erbringen, dass die Anzeige des Geschwindigkeitsmessers und Wegstreckenzählers innerhalb der Toleranzen (75/443/EWG, ECE-R39, § 57 StVZO) liegt. Wird die Anzeige angeglichen, sind die in den Fahrzeugpapieren (u. a. Fahrzeugschein, Zulassungsbescheinigung I oder COC-Papier) eingetragenen Reifengrößen zu überprüfen.

K14 An der Vorderachse ist durch Nacharbeit der Frontschürze am Übergang zum Kotflügel eine ausreichende Freigängigkeit der Rad-/Reifenkombination herzustellen.

K1a Die Radabdeckung an Achse 1 ist durch Ausstellen der Frontschürze und des Kotflügels oder durch Anbau von dauerhaft befestigten Karosserieteilen im Bereich 0° bis 30° vor Radmitte herzustellen. Die gesamte Breite der Rad-/Reifenkombination muss, unter Beachtung des maximal möglichen Betriebsmaßes des Reifens (1,04-fache der Nennbreite des Reifens), in dem oben genannten Bereich abgedeckt sein.

K1b Die Radabdeckung an Achse 1 ist durch Ausstellen des Kotflügels oder durch Anbau von dauerhaft befestigten Karosserieteilen im Bereich 0° bis 50° hinter Radmitte herzustellen. Die gesamte Breite der Rad-/Reifenkombination muss, unter Beachtung des maximal möglichen Betriebsmaßes des Reifens (1,04-fache der Nennbreite des Reifens), in dem oben genannten Bereich abgedeckt sein.

K1c Die Radabdeckung an Achse 1 ist durch Ausstellen der Frontschürze und des Kotflügels oder durch Anbau von dauerhaft befestigten Karosserieteilen im Bereich 30° vor bis 50° hinter Radmitte herzustellen. Die gesamte Breite der Rad-/Reifenkombination muss, unter Beachtung des maximal möglichen Betriebsmaßes des Reifens (1,04-fache der Nennbreite des Reifens), in dem oben genannten Bereich abgedeckt sein.

K2a Die Radabdeckung an Achse 2 ist durch Ausstellen des Kotflügels oder durch Anbau von dauerhaft befestigten Karosserieteilen im Bereich 0° bis 30° vor Radmitte herzustellen. Die gesamte Breite der Rad-/Reifenkombination muss, unter Beachtung des maximal möglichen Betriebsmaßes des Reifens (1,04-fache der Nennbreite des Reifens), in dem oben genannten Bereich abgedeckt sein.

K2b Die Radabdeckung an Achse 2 ist durch Ausstellen der Heckschürze und des Kotflügels oder durch Anbau von dauerhaft befestigten Karosserieteilen im Bereich 0° bis 50° hinter Radmitte herzustellen. Die gesamte Breite der Rad-/Reifenkombination muss, unter Beachtung des maximal möglichen Betriebsmaßes des Reifens (1,04-fache der Nennbreite des Reifens), in dem oben genannten Bereich abgedeckt sein.

Anlage 5 zum Prüfbericht Nr. **55003222** (2. Ausfertigung)Prüfgegenstand
HerstellerPKW-Sonderrad 8.5JX19H2 Typ MCR4-8519
AVO Fahrzeugtechnik GmbH & Co KG

Seite 11 von 15

K2c Die Radabdeckung an Achse 2 ist durch Ausstellen der Heckschürze und des Kotflügels oder durch Anbau von dauerhaft befestigten Karosserieteilen im Bereich 30° vor bis 50° hinter Radmitte herzustellen. Die gesamte Breite der Rad-/Reifenkombination muss, unter Beachtung des maximal möglichen Betriebsmaßes des Reifens (1,04-fache der Nennbreite des Reifens), in dem oben genannten Bereich abgedeckt sein.

K2h Die Rad-/Reifenkombination ist zulässig für Fahrzeugausführungen mit serienmäßigen Zusatzradabdeckungen an Achse 2 im Bereich 50° hinter Radmitte (wheel cover, flaps, ...).

K41 An Achse 1 ist durch Nacharbeiten der Radhausausschnittkanten eine ausreichende Freigängigkeit der Rad-Reifenkombination herzustellen.

K42 An Achse 2 ist durch Nacharbeiten der Radhausausschnittkanten eine ausreichende Freigängigkeit der Rad-Reifenkombination herzustellen.

K44 An Achse 2 ist durch Aufweiten der Kotflügel bzw. inneren Seitenteile eine ausreichende Freigängigkeit der Rad-Reifenkombination herzustellen.

K4i An Achse 2 ist die Radhausinnenverkleidung an der Radhausausschnittkante auszuschneiden bzw. um 5 mm zu kürzen und anschließend dauerhaft neu zu befestigen.

K56 Durch Nacharbeit der Heckschürze am Übergang zum Radhausausschnitt ist eine ausreichende Freigängigkeit der Rad-Reifenkombination herzustellen.

K5d An Achse 1 sind die Radhausausschnittkanten im Bereich 200 mm vor bis 200 mm hinter Radmitte vollständig umzulegen.

K5v An Achse 1 sind die Kunststoff-Radhausausschnittkanten im Bereich 100 mm vor bis 100 mm hinter Radmitte um 5 mm auszuschneiden bzw. zu kürzen.

K5x An Achse 1 sind die Kunststoff-Radhausausschnittkanten im Bereich 200 mm vor bis 200 mm hinter Radmitte vollständig auszuschneiden bzw. vollständig zu kürzen.

K6f An Achse 2 sind die Radhausausschnittkanten im Bereich 300 mm vor bis 150 mm nach Radmitte vollständig umzulegen.

K6g An Achse 2 ist die Befestigungslasche der Heckschürze am Übergang zur Radhausausschnittkante um 5 mm zu kürzen oder um das gleiche Maß nach hinten/oben zu biegen.

K6i An Achse 2 sind die in das Radhaus ragenden Kanten der Heckschürze auf einer Länge von 100 mm bis auf die Innenkontur des umgelegten Radlaufes folgend zu kürzen.

K7a An Achse 1 sind die Radhausausschnittkanten im Bereich 100 mm vor bis 100 mm hinter Radmitte um 5 mm aufzuweiten.

K7i An Achse 1 sind die Radhausausschnittkanten im Bereich 200 mm vor bis 200 mm hinter Radmitte um 10 mm aufzuweiten.

K8h An Achse 2 sind die Radhausausschnittkanten im Bereich 300 mm vor bis 200 mm hinter Radmitte um 5 mm aufzuweiten.

K9v An Achse 2 sind die in das Radhaus ragenden Kanten der Zusatzradabdeckungen auf einer Länge von 100 mm bis auf die Innenkontur des Radlaufes folgend zu kürzen.

Anlage 5 zum Prüfbericht Nr. **55003222** (2. Ausfertigung)

Prüfgegenstand
Hersteller

PKW-Sonderrad 8.5JX19H2 Typ MCR4-8519
AVO Fahrzeugtechnik GmbH & Co KG

Seite 12 von 15

KMV Betrifft nur Fahrzeugvarianten mit serienmäßigen Kunststoffverbreiterungen bzw. mit zusätzlichen Kotflügelverbreiterungen (Radlaufleisten).

KOV Betrifft nur Fahrzeugvarianten ohne serienmäßige Kunststoffverbreiterungen bzw. ohne zusätzliche Kotflügelverbreiterungen (Radlaufleisten).

L06 Diese Rad-/Reifen-Kombination(en) ist (sind) zulässig an Fahrzeugausführungen mit und ohne Allradlenkung (4WS).

Lim Die Rad-/Reifen-Kombination ist zulässig für Fahrzeugausführungen der Karosserieform Limousine.

M+S Diese Reifengröße ist nur zulässig als M+S-Bereifung.

NA1 Nicht zulässig bei Fahrzeugen (Audi A6 allroad, Typ 4G) mit serienmäßigen Reifengrößen 235/55R18, 255/45R19 oder 255/40R20 (u. a. Fahrzeugschein, Zulassungsbescheinigung I, COC-Papier oder Bedienungsanleitung).

NoD Nicht zulässig für Fahrzeugausführungen mit Dieselmotor.

NoE Nicht für "reines" Elektrofahrzeug (Battery Electric Vehicle "BEV").

NoH Nicht für Hybrid-Fahrzeuge bzw. Fahrzeugausführungen mit Hybridantrieb (Hybridelektrofahrzeug).

NoP Nicht für Plug-in Hybrid-Fahrzeuge bzw. extern aufladbare Hybrid-Elektro-Fahrzeuge (PHEV bzw. OVC-HEV).

R02 Diese Reifengröße ist nur an Achse 1 zulässig.

R03 Diese Reifengröße ist nur an Achse 2 zulässig.

R37 Diese Reifengröße ist nicht geprüft für Fahrzeuge, die serienmäßig ausschließlich mit größeren und/oder breiteren Reifengrößen (u. a. Fahrzeugschein, Zulassungsbescheinigung I, COC-Papier oder Bedienungsanleitung) ausgerüstet sind.

S01 Zur Befestigung der Räder dürfen nur die mitgelieferten Befestigungsmittel Nr. S01 (siehe Seite 1) verwendet werden.

S02 Zur Befestigung der Räder dürfen nur die mitgelieferten Befestigungsmittel Nr. S02 (siehe Seite 1) verwendet werden.

S03 Zur Befestigung der Räder dürfen nur die mitgelieferten Befestigungsmittel Nr. S03 (siehe Seite 1) verwendet werden.

T00 Reifen (LI 100) nur zulässig für Fahrzeuge mit zul. Achslasten bis 1600 kg (Fzg.-Schein, Ziff. 16 bzw. Zulassungsbescheinigung Feld 8). Abschläge der Tragfähigkeit aufgrund der Bauartbedingten Höchstgeschwindigkeit (Fzg.-Schein, Ziff. 6 bzw. Zulassungsbescheinigung Feld T) sind zu berücksichtigen.

T84 Reifen (LI 84) nur zulässig für Fahrzeuge mit zul. Achslasten bis 1000 kg (Fzg.-Schein, Ziff. 16 bzw. Zulassungsbescheinigung Feld 8). Abschläge der Tragfähigkeit aufgrund der Bauartbedingten Höchstgeschwindigkeit (Fzg.-Schein, Ziff. 6 bzw. Zulassungsbescheinigung Feld T) sind zu berücksichtigen.

Anlage 5 zum Prüfbericht Nr. **55003222** (2. Ausfertigung)Prüfgegenstand
HerstellerPKW-Sonderrad 8.5JX19H2 Typ MCR4-8519
AVO Fahrzeugtechnik GmbH & Co KG

Seite 13 von 15

T85 Reifen (LI 85) nur zulässig für Fahrzeuge mit zul. Achslasten bis 1030 kg (Fzg.-Schein, Ziff. 16 bzw. Zulassungsbescheinigung Feld 8). Abschlüsse der Tragfähigkeit aufgrund der Bauartbedingten Höchstgeschwindigkeit (Fzg.-Schein, Ziff. 6 bzw. Zulassungsbescheinigung Feld T) sind zu berücksichtigen.

T86 Reifen (LI 86) nur zulässig für Fahrzeuge mit zul. Achslasten bis 1060 kg (Fzg.-Schein, Ziff. 16 bzw. Zulassungsbescheinigung Feld 8). Abschlüsse der Tragfähigkeit aufgrund der Bauartbedingten Höchstgeschwindigkeit (Fzg.-Schein, Ziff. 6 bzw. Zulassungsbescheinigung Feld T) sind zu berücksichtigen.

T87 Reifen (LI 87) nur zulässig für Fahrzeuge mit zul. Achslasten bis 1090 kg (Fzg.-Schein, Ziff. 16 bzw. Zulassungsbescheinigung Feld 8). Abschlüsse der Tragfähigkeit aufgrund der Bauartbedingten Höchstgeschwindigkeit (Fzg.-Schein, Ziff. 6 bzw. Zulassungsbescheinigung Feld T) sind zu berücksichtigen.

T88 Reifen (LI 88) nur zulässig für Fahrzeuge mit zul. Achslasten bis 1120 kg (Fzg.-Schein, Ziff. 16 bzw. Zulassungsbescheinigung Feld 8). Abschlüsse der Tragfähigkeit aufgrund der Bauartbedingten Höchstgeschwindigkeit (Fzg.-Schein, Ziff. 6 bzw. Zulassungsbescheinigung Feld T) sind zu berücksichtigen.

T89 Reifen (LI 89) nur zulässig für Fahrzeuge mit zul. Achslasten bis 1160 kg (Fzg.-Schein, Ziff. 16 bzw. Zulassungsbescheinigung Feld 8). Abschlüsse der Tragfähigkeit aufgrund der Bauartbedingten Höchstgeschwindigkeit (Fzg.-Schein, Ziff. 6 bzw. Zulassungsbescheinigung Feld T) sind zu berücksichtigen.

T91 Reifen (LI 91) nur zulässig für Fahrzeuge mit zul. Achslasten bis 1230 kg (Fzg.-Schein, Ziff. 16 bzw. Zulassungsbescheinigung Feld 8). Abschlüsse der Tragfähigkeit aufgrund der Bauartbedingten Höchstgeschwindigkeit (Fzg.-Schein, Ziff. 6 bzw. Zulassungsbescheinigung Feld T) sind zu berücksichtigen.

T92 Reifen (LI 92) nur zulässig für Fahrzeuge mit zul. Achslasten bis 1260 kg (Fzg.-Schein, Ziff. 16 bzw. Zulassungsbescheinigung Feld 8). Abschlüsse der Tragfähigkeit aufgrund der Bauartbedingten Höchstgeschwindigkeit (Fzg.-Schein, Ziff. 6 bzw. Zulassungsbescheinigung Feld T) sind zu berücksichtigen.

T93 Reifen (LI 93) nur zulässig für Fahrzeuge mit zul. Achslasten bis 1300 kg (Fzg.-Schein, Ziff. 16 bzw. Zulassungsbescheinigung Feld 8). Abschlüsse der Tragfähigkeit aufgrund der Bauartbedingten Höchstgeschwindigkeit (Fzg.-Schein, Ziff. 6 bzw. Zulassungsbescheinigung Feld T) sind zu berücksichtigen.

T94 Reifen (LI 94) nur zulässig für Fahrzeuge mit zul. Achslasten bis 1340 kg (Fzg.-Schein, Ziff. 16 bzw. Zulassungsbescheinigung Feld 8). Abschlüsse der Tragfähigkeit aufgrund der Bauartbedingten Höchstgeschwindigkeit (Fzg.-Schein, Ziff. 6 bzw. Zulassungsbescheinigung Feld T) sind zu berücksichtigen.

T95 Reifen (LI 95) nur zulässig für Fahrzeuge mit zul. Achslasten bis 1380 kg (Fzg.-Schein, Ziff. 16 bzw. Zulassungsbescheinigung Feld 8). Abschlüsse der Tragfähigkeit aufgrund der Bauartbedingten Höchstgeschwindigkeit (Fzg.-Schein, Ziff. 6 bzw. Zulassungsbescheinigung Feld T) sind zu berücksichtigen.

T96 Reifen (LI 96) nur zulässig für Fahrzeuge mit zul. Achslasten bis 1420 kg (Fzg.-Schein, Ziff. 16 bzw. Zulassungsbescheinigung Feld 8). Abschlüsse der Tragfähigkeit aufgrund der Bauartbedingten Höchstgeschwindigkeit (Fzg.-Schein, Ziff. 6 bzw. Zulassungsbescheinigung Feld T) sind zu berücksichtigen.

Anlage 5 zum Prüfbericht Nr. **55003222** (2. Ausfertigung)
 Prüfgegenstand
 Hersteller

 PKW-Sonderrad 8.5JX19H2 Typ MCR4-8519
 AVO Fahrzeugtechnik GmbH & Co KG

Seite 14 von 15

T98 Reifen (LI 98) nur zulässig für Fahrzeuge mit zul. Achslasten bis 1500 kg (Fzg.-Schein, Ziff. 16 bzw. Zulassungsbescheinigung Feld 8). Abschläge der Tragfähigkeit aufgrund der Bauartbedingten Höchstgeschwindigkeit (Fzg.-Schein, Ziff. 6 bzw. Zulassungsbescheinigung Feld T) sind zu berücksichtigen.

T99 Reifen (LI 99) nur zulässig für Fahrzeuge mit zul. Achslasten bis 1550 kg (Fzg.-Schein, Ziff. 16 bzw. Zulassungsbescheinigung Feld 8). Abschläge der Tragfähigkeit aufgrund der Bauartbedingten Höchstgeschwindigkeit (Fzg.-Schein, Ziff. 6 bzw. Zulassungsbescheinigung Feld T) sind zu berücksichtigen.

V00 Unterschiedliche Reifengrößen auf Vorder- und Hinterachse sind nicht zulässig für Fahrzeugausführungen mit Allradantrieb (z.B. AWD, 4-Matic, Syncro, 4x4, ...).

V01 Unterschiedliche Reifengrößen auf Vorder- und Hinterachse sind für Fahrzeuge mit Allradantrieb (4-Matic) bei Baureihe 212 nur ab EG-Genehmigungsstand: e1*2001/116*0501*08, bzw. bei Baureihe 212 K nur ab Genehmigungsstand: e1*2007/46*0200*07 zulässig.

V19 Bei Verwendung verschiedener Reifengrößen an Vorder- und Hinterachse sind folgende Reifenkombinationen, sofern die Reifengrößen in der Spalte "Reifen" aufgeführt sind, möglich:

	Vorderachse	Hinterachse
Nr. 1	215/35R19	245/30R19, 255/30R19
Nr. 2	225/35R19	245/30R19, 255/30R19, 265/30R19, 305/25R19
Nr. 3	225/40R19	245/35R19, 255/35R19
Nr. 4	225/45R19	245/40R19, 255/40R19
Nr. 5	225/55R19	275/45R19
Nr. 6	235/35R19	255/30R19, 265/30R19, 275/30R19, 315/25R19
Nr. 7	235/40R19	265/35R19, 275/35R19
Nr. 8	235/45R19	255/40R19
Nr. 9	235/50R19	255/45R19, 265/45R19
Nr. 10	235/55R19	255/50R19, 285/45R19, 295/45R19
Nr. 11	245/30R19	305/25R19
Nr. 12	245/35R19	255/35R19, 275/30R19, 285/30R19
Nr. 13	245/40R19	275/35R19, 285/35R19
Nr. 14	245/45R19	275/40R19
Nr. 15	245/50R19	275/45R19
Nr. 16	255/30R19	305/25R19, 315/25R19
Nr. 17	255/35R19	285/30R19, 295/30R19, 305/30R19
Nr. 18	255/40R19	285/35R19, 295/35R19
Nr. 19	255/45R19	285/40R19
Nr. 20	255/50R19	275/45R19, 285/45R19, 295/45R19
Nr. 21	255/55R19	275/50R19
Nr. 22	265/30R19	305/25R19, 315/25R19
Nr. 23	265/35R19	295/30R19, 305/30R19
Nr. 24	265/40R19	295/35R19
Nr. 25	265/45R19	295/40R19
Nr. 26	265/50R19	295/45R19

Es sind nur Reifen eines Herstellers und achsweise eines Profiltyps zulässig, für die der Reifen- oder Fahrzeughersteller die Eignung für das jeweilige Fahrzeug bestätigt. Diese Bestätigung ist vom Führer des Fahrzeugs mitzuführen.

Y16 Diese Rad-/Reifenkombination ist nicht zulässig an Fahrzeugausführungen mit Automatikgetriebe oder elektrohydraulischem Direktschaltgetriebe.

Anlage 5 zum Prüfbericht Nr. **55003222** (2. Ausfertigung)

Prüfgegenstand
Hersteller

PKW-Sonderrad 8.5JX19H2 Typ MCR4-8519
AVO Fahrzeugtechnik GmbH & Co KG

Seite 15 von 15

Y18 Betrifft nur Fahrzeugvarianten mit manuellem Schaltgetriebe.

Y63 Aufgrund fehlender Freigängigkeit zur Bremsanlage sind die Räder nicht zulässig an Fahrzeugen mit Bremsscheibendurchmesser 344 mm an Achse 1.

Y85 Die Rad-/Reifen-Kombination ist zulässig für 5-türige Fahrzeugausführungen der Karosserieform Schräghecklimousine (Fließheck).

Prüfort und Prüfdatum

Die Verwendungsprüfung fand am 26. Mai 2023 in Lamsheim statt.

Prüfergebnis

Aufgrund der durchgeführten Prüfungen bestehen keine technischen Bedenken o.g. Sonderräder unter Beachtung der Auflagen und Hinweise zu verwenden.

Die in diesem Gutachten aufgeführten Fahrzeugtypen entsprechen auch nach der Umrüstung den heute gültigen Vorschriften der StVZO. Das Gutachten verliert seine Gültigkeit, wenn sich entsprechende Bauvorschriften der StVZO ändern oder an den Kraftfahrzeugen Änderungen eintreten, die die Begutachtungspunkte beeinflussen.

Das Gutachten umfasst Blatt 1 bis 15 und gilt für Sonderräder ab Herstellungsdatum Februar 2021.

Der Technische Dienst Typprüfstelle Fahrzeuge/Fahrzeugteile der TÜV Rheinland Kraftfahrt GmbH, Am Grauen Stein, 51105 Köln ist mit seinem Ingenieurzentrum Technologiezentrum Typprüfstelle, Lamsheim für die angewendeten Prüfverfahren vom Kraftfahrt-Bundesamt entsprechend EG-FGV für das Typpengenehmigungsverfahren des KBA unter der Nummer KBA-P 00010-96 benannt.

Lamsheim, 26. Mai 2023

Tufan

00410541.DOC

Hinweisblatt „Radabdeckung“

Die nachfolgenden Bilder stellen schematisch dar, wie und an welchen Stellen die Radabdeckung mit Hilfe von Zusatzleisten (schraffiert), die im Fachhandel (auch als Meterware) in verschiedenen Breiten erhältlich sind, gem. den Auflagen

K1a, K1b, K1c und
K2a, K2b, K2c

hergestellt werden können. Die Zusatzleisten sind dauerhaft an die äußeren Kotflügelkanten zu kleben.

Vorderachse		
		
Auflage „K1a“	Auflage „K1b“	Auflage „K1c“
Beispiel für eine Leiste im Bereich 0° bis 30° vor der Radmitte	Beispiel für eine Leiste im Bereich 0° bis 50° hinter der Radmitte	Beispiel für eine Leiste im Bereich von 30° vor bis 50° hinter der Radmitte

Hinterachse		
		
Auflage „K2b“	Auflage „K2a“	Auflage „K2c“
Beispiel für eine Leiste im Bereich 0° bis 50° hinter der Radmitte	Beispiel für eine Leiste im Bereich 0° bis 30° vor der Radmitte	Beispiel für eine Leiste im Bereich von 30° vor bis 50° hinter der Radmitte

**Technische Radbeschreibung
 für die Erlangung einer Sonderrad-ABE gemäß § 22 StVZO**

Datum der Beschreibung 01.03.2023
 Gehehmigungsinhaber AVO-Fahrzeugtechnik GmbH & Co. KG
 Anschrift Gottlieb-Duttenhöfer-Straße 83a / D-67454 Haßloch

1. Allgemeine Angaben

Marke MOTEC
 Radtyp MCR4-8519
 Radgröße und Kontur 8,5 J x 19 H2
 Aufbau einteiliges Aluminiumrad
 Internationale Bezugsnorm in Anlehnung an E.T.R.T.O

geeignete Reifenart schlauchlos
 Schneeketten nach Angaben des Fahrzeugherstellers und des Prüfberichts

2. Verwendungsbereich

Fahrzeughersteller/Typ vgl. Prüfbericht
 Reifengröße vgl. Prüfbericht
 maximale Radlast / zugeordneter Abrollumfang vgl. Prüfbericht

Anzugdrehmoment* vgl. Prüfbericht in Verbindung mit Angaben des Fahrzeugherstellers.

3. Abmessungen und technische Details

Radtyp	Ausf.	ET	Nabe	LK	LZ	Bohrung
MCR4-8519	5C	45	72,6	108	5	conical
MCR4-8519	BM	30	66,5	112	5	conical
MCR4-8519	MB	30	66,5	112	5	conical
MCR4-8519	MB	45	66,5	112	5	conical
MCR4-8519	TE	35	72,6	114,3	5	conical
MCR4-8519	5F	45	72,6	114,3	5	conical
MCR4-8519	5G	35	72,6	120	5	conical

geeignete Ventiltypen siehe Prüfbericht

Art der Befestigung der Auswuchtgewichte entsprechend der Festlegungen im Prüfbericht

§22 53810*02

4. Konstruktion

Werkstoff	GK Al Si 7 Mg wa
Chemische Analyse	Si 6,5-7,5 %, Mg 0,25-0,45 %, Mn max. 0,1%, Cu max. 0,05 Fe max. 0,18%, Ti max. 0,2%, Zn max. 0,07%, Rest Al.
Mechanische Eigenschaften	Rm (N/mm ²) >220 Dehngrenze Rp 0,2 (N/mm ²) >180 Dehnung A5 (%) 4-8 Härte Brinell (HB) 80-100

5. Beschreibung der Räderfertigung

Herstellung der Rohlinge	Kokillenguß im Schwerkraftgießverfahren
Bearbeitung	spanabhebende Bearbeitung auf CNC-Dreh- und Bohrautomaten
Oberflächenbehandlung	Chemische Vorbehandlung Pulvergrundierung Mehrschicht - Einbrennlackierung
Korrosionsbeständigkeit	Witterungseinflüsse: Sehr gut Meerwasser: Gut

6. Qualitätssicherung

Rohmaterial	durch Spektralanalyse
Gussrohlinge	100 % Röntgenprüfung
Bearbeitete Teile	Überprüfung der Funktionsmaße an Stichproben nach Prüfplan
Dichtigkeit	Dichtigkeitsprüfung
Oberflächenbehandlung	Elektrostatische Pulverpolyesterbeschichtung bei 120°C - 140°C eingebrannt.
Festigkeit	Biegeumlaufprüfung, Impacttest, Dichtigkeitsprüfung gemäß Prüfplan

7. Übereinstimmung der Produktion

CoP-Prüfungen erfolgen entsprechend besonderem Prüfplan.
Prüfergebnisse stehen mindestens 3 Jahre zur Verfügung.

9. Fertigungsbetriebe

Rohteilherstellung: Thai Alloy Manufacturing
Theapharuk Road
24/15 Moo 3 Soi Kaisakdawat
Bangplee District
Samutrapakarn 10540, Thailand

Fertigbearbeitung
und Kontrolle: Thai Alloy Manufacturing
Theapharuk Road
24/15 Moo 3 Soi Kaisakdawat
Bangplee District
Samutrapakarn 10540, Thailand

Vertrieb: AVO-Fahrzeugtechnik GmbH & Co. KG
Gottlieb-Duttenhöfer-Straße 83a
D-67454 Haßloch

11. Zubehör und zugehörige Zeichnungen

Konstruktionszeichnung vergleiche Prüfbericht

Haßloch, den 01.03.2023

Jürgen Volkmer
AVO-Fahrzeugtechnik GmbH & Co. KG

TMF101-1985-027-12-22

CNC KBA

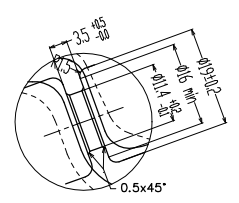
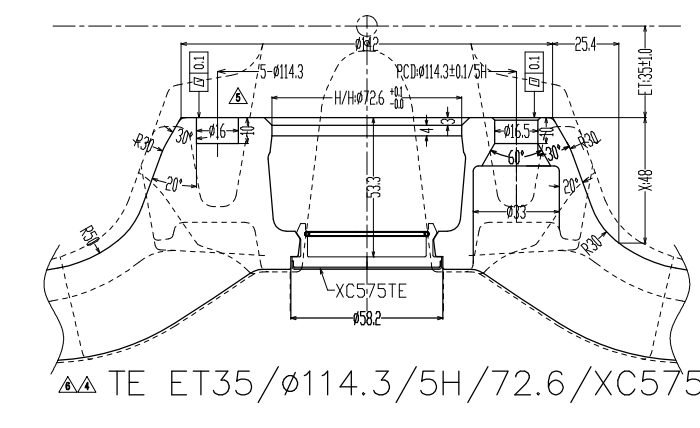
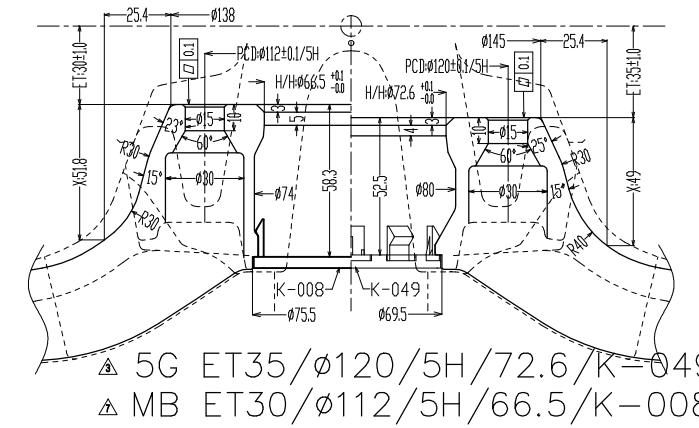
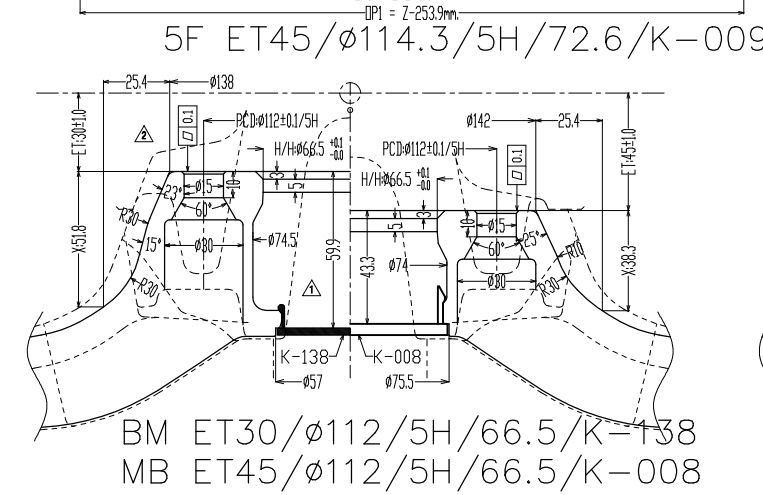
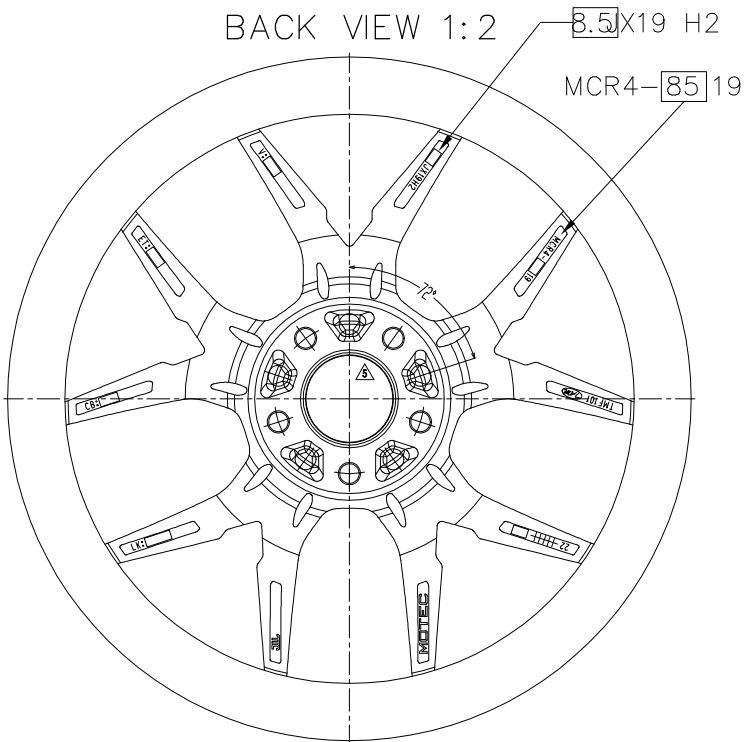
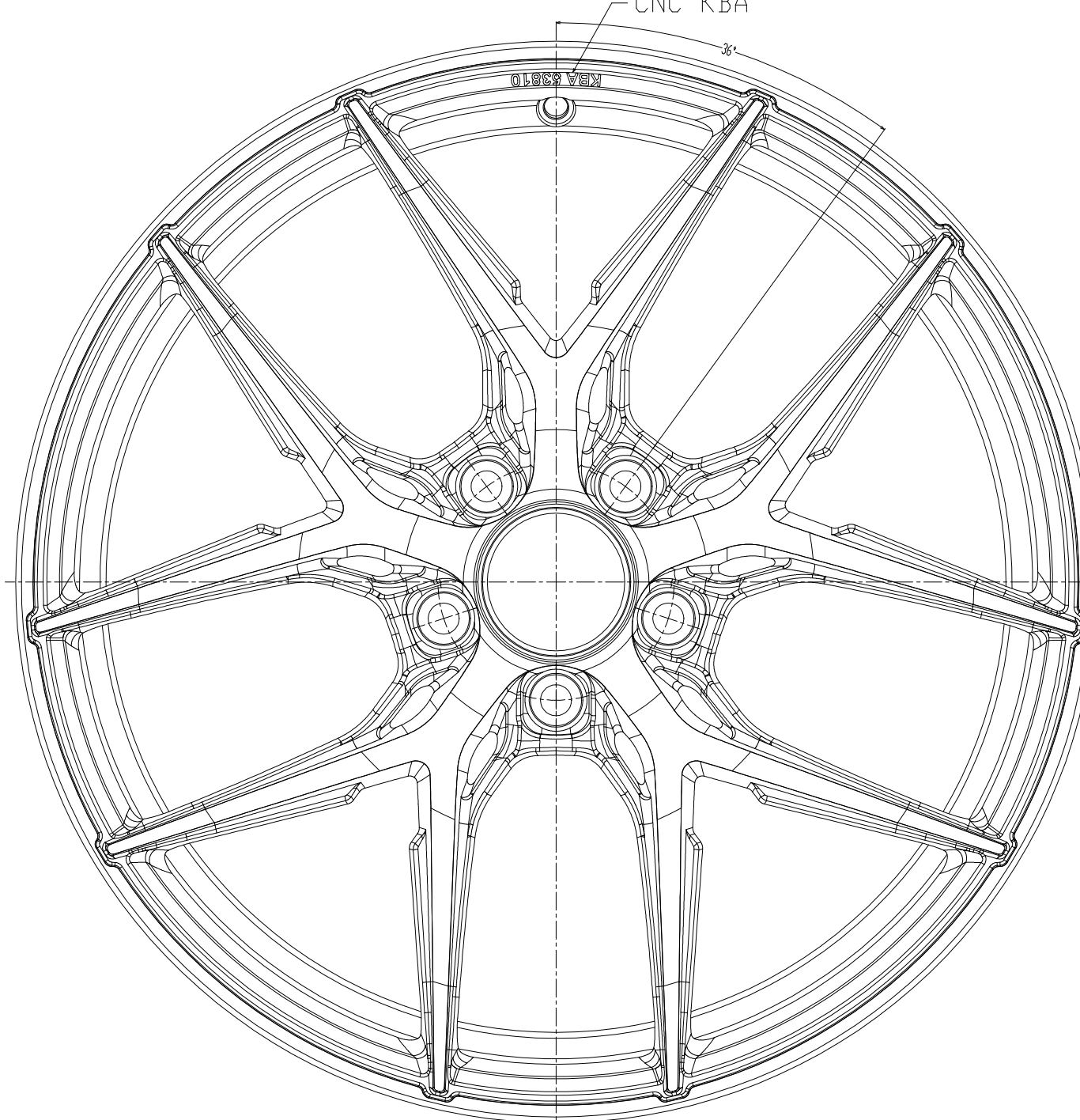
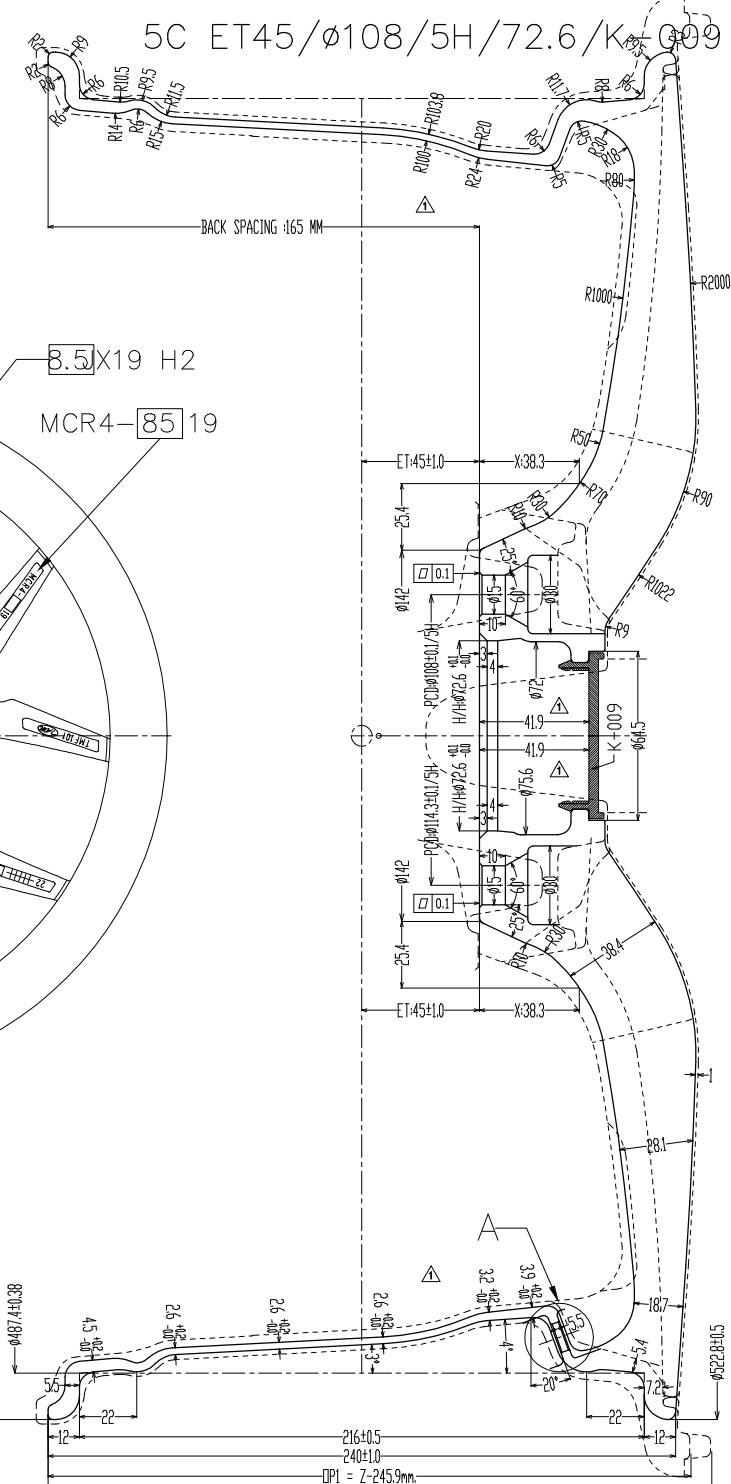

Detail A Scale 2:1

BM ET30/ø112/5H/66.5/K-138
MB ET45/ø112/5H/66.5/K-008

5G ET35/ø120/5H/72.6/K-049
MB ET30/ø112/5H/66.5/K-008

TE ET35/ø114.3/5H/72.6/XC575

NOTE

- RIM CONTOUR**
SHALL CONFORM TO E.I.T.A.O
- MATERIAL**
GK-AIS7 Mg WITH T4/T8 HEAT TREATMENT
- MECHANICAL PROPERTIES**
TENSILE STRENGTH: >220 N/mm²
YIELD STRENGTH: >180 N/mm²
ELONGATION: 4.0 - 8.0%
HARDNESS: 80 - 100HV
SPECIMEN FOR TENSILE TEST: Ø60mm ACC. TO DIN 60125,
TENSILE TEST ACC. TO DIN EN ISO 882-1,
POSITION OF ALL SPECIMEN TAKEN FROM SPOKE AND RIM SECTION
HARDNESS TESTING ACC. TO ISO 6506-1 AT HUB SURFACE
- X-RAY STANDARD**
SHALL CONFORM TO ASTM E155
ACCEPTANCE CRITERIA SEE ACCORDING TO
TAM X-RAY STANDARD SOP-CT-04.002
- AIR LEAKAGE**
NO AIR LEAKAGE ALLOWED FROM RIM AREA AT
PRESSURE 800kPa FOR MINIMUM 30 SECONDS (TOTAL CHECK)
- DYNAMIC CORNERING FATIGUE TEST**
ACC. TO TÜEV STANDARD
- RADIAL FATIGUE TEST**
ACC. TO TÜEV STANDARD
- IMPACT TEST**
13° IMPACT TEST ACC. TO ISO 7141
- PROFILE & POSITION TOLERANCES**
ACC. TO DIN EN ISO 1101
- TOLERANCES WITHOUT SPECIFICATIONS**

>400 <=1000	±0.5	±0.5
>120 <=400	±0.5	±0.5
>30 <=120	±0.3	±0.5
>8 <=30	±0.3	±0.5
<=8	±0.3	±0.5
ANGLE	±1°	±1°
	MACHINED	UNMACHINED
- SURFACE OF EDGES**
ACC. TO DIN EN ISO 13715

0.3
-0.5
- TEXTURE OF SURFACE**
ACC. TO DIN ISO 1302

✓	WITHOUT
W	✓ Rz 50
X	✓ Rz 25
Y	✓ Rz 6.3
Z	✓ Rz 1
- PAINING**
THICKNESS:

	STYLING SIDE	RIM & REAR
BASE COAT	80-200 µm	80-150 µm
COLOR COAT	15-50 µm	PAINT MIST ALLOWED
CLEAR COAT (LIQUID)	20-50 µm	PAINT MIST ALLOWED
CLEAR COAT (POWDER)	60-150 µm	PAINT MIST ALLOWED

PAINT COLOR ACC. TO CUSTOMER REQUIREMENT
BOLT SEATS, ATTACHMENT FACE & CENTER BORE FREE OF PAINT
- UNBALANCE**

PAINTED WHEELS	STANDARD MODE	
	MAX. SINGLE SIDE (g)	MAX. DOUBLE SIDE (g)
15"-17"	25	30
18"	30	40
19"	35	45
20"	40	50
21"	40	50
22"	40	50
23"	50	60

RUN OUT: MAX. 0.5 mm
- IDENTIFICATION MARKS**
CAST IN RAISED 0.5 mm³ . TEXT HEIGHT 6
REAR SIDE: CUSTOMER LOGO MONTH/YEAR OF CASTING MOLD CODE MANUFACTURER CODE WHEEL SIZE CUSTOMER MODEL CODE JAPANESE SAFETY MARK OFFSET (STAMPED) CENTER BORE (STAMPED) PCD (STAMPED) APPLICATION CODE (STAMPED)
STYLING SIDE: KBA NUMBER (IF APPL.) ECE NUMBER (IF APPL.)

No.	Date	Revision Record	Changed
1	27-08-21	Modify Logo	QC
2	03-12-21	Update DWS	QC
3	10-01-22	Add Version 5G ET35/ø120/5H/72.6/K-049	QC
4	21-01-22	Add Version 5F ET35/ø114.3/5H/72.6/K-009	QC
5	10-02-22	Add Hole B16	QC
6	17-06-22	Change Version 5F to TE, Drill PCD, CAP and Lathe	QC
7	28-11-22	Add Version MB ET30/ø112/5H/66.5/K-008	QC

Code		MCR4-8519	
Material	GK-AIS7 Mg wa		Drawn BANK
Material Treatment	SEE NOTE		Date 19.07.21
Semi-Finished Product	3 Layers of Paint		Approval TÜVBA
Surface Protection	TAM		Checked Mr.Luo
Weight (g)	Calculated	Prototype	Material GK-AIS7 Mg wa
		Production	Surface
		Eng. Proj. No.	Standards DIN 7817
		AVO	
Safety Doc.	Designation Leichtmetallrad 8.5J x 19 H2		
Title	AVO - Fahrzeugtechnik		
Scale	1:1		Formel A0
	2:1		Sheet 1 of 1